

СЭ 000.00.00.007-ММБММ-700-00.00.00-ШЦ

Справ. №

Перв. прим.

Инв. № подл. Подп. и дата. Взам. инв. №. Инв. № дубл. Подп. и дата.

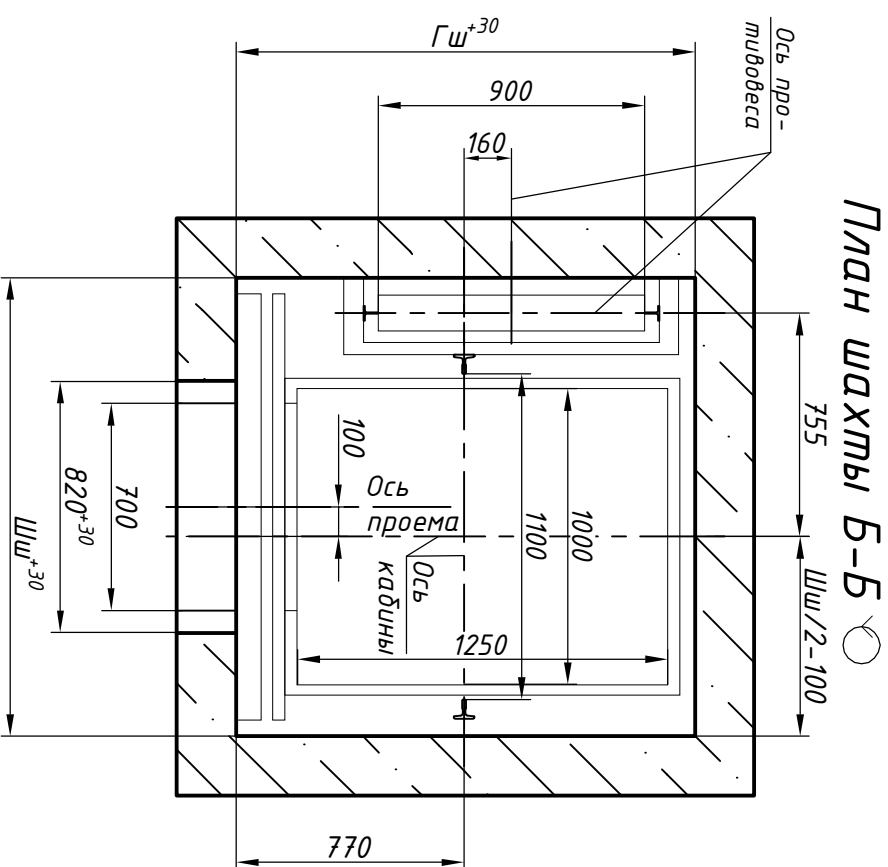
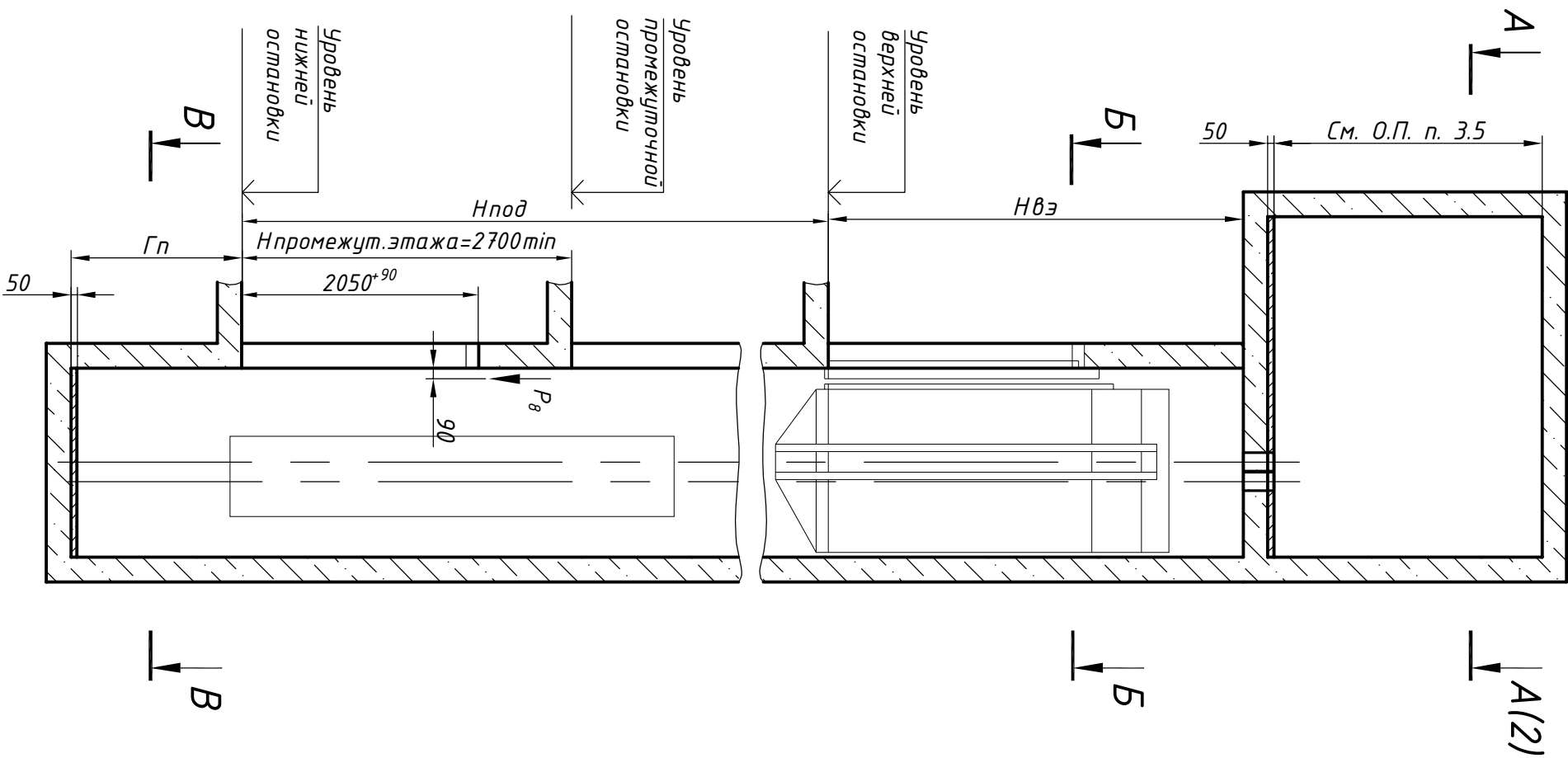

План шахты Б-Б

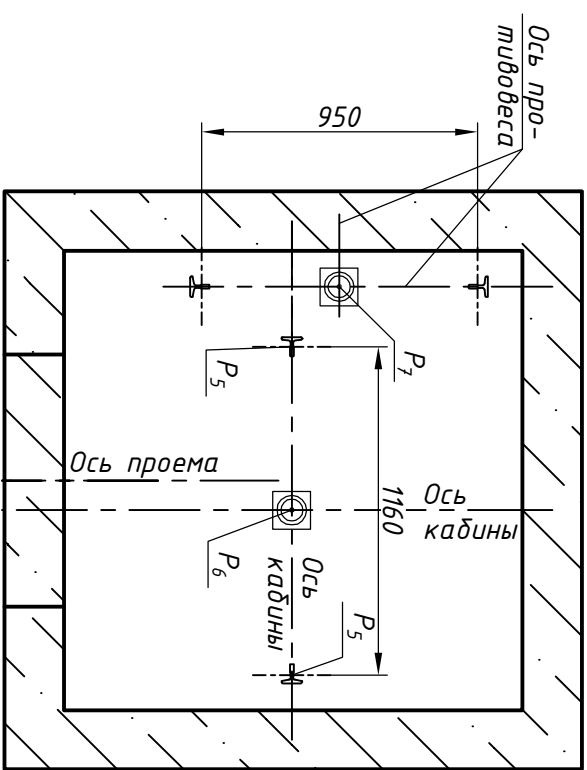

План прямка В-В

Размеры шахты (в свету)

Параметр	Значение	
	min	max
Ширина шахты Шш, мм	1530	1900
Глубина шахты Гш, мм	1550	2300
Глубина прямка Гп, мм	1150	1500
Высота верхнего этажа Нвэ, мм	скорость 1,0 м/с	1250
	скорость 1,6 м/с	3400
	скорость 1,6 м/с	3600
Высота подъема Нпод, мм	скорость 1,0 м/с	2700
	скорость 1,6 м/с	85000

1. Размеры без допусков для справок.
 2. Возможно расположение противовеса справа, см. зеркально относительно оси кабины.
 3. Данный чертеж должен рассматриваться только совместно с разделом "Общие положения" (ОЛ) КМЗ-2018 СЭ настоящего альбома.
- Внимание! ПАО "КМЗ" вправе вносить изменения в данный чертеж без предварительного уведомления

Изм.	Лист	№ докум.	Поряд.	Дата
		И		05.04.18
		Тамбулатов		05.04.18
		Ревин		05.04.18
		Т.контр.		
		Ревин		05.04.18
		Апальков		05.04.18

Лифт пассажирский
Q=400...450 кг; V=1,0; 1,6 м/с
Кабина 1070(1000)х1334(1250)х2100
Дверь центрального открывания 700х2000
Задание на проектирование
спроектированной части

Лист 1 Листов 2

ПАО "КМЗ"

Копировал

Формат

