

МАШИННОЕ ПОМЕЩЕНИЕ

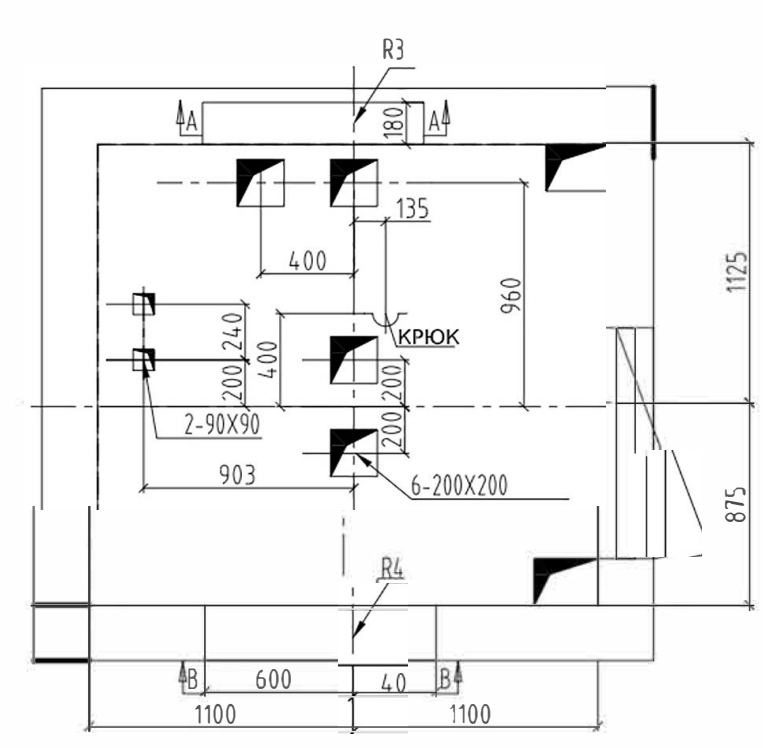

МАШИННОЕ ПОМЕЩЕНИЕ (ИЗВЛЕЧЕНИЯ)

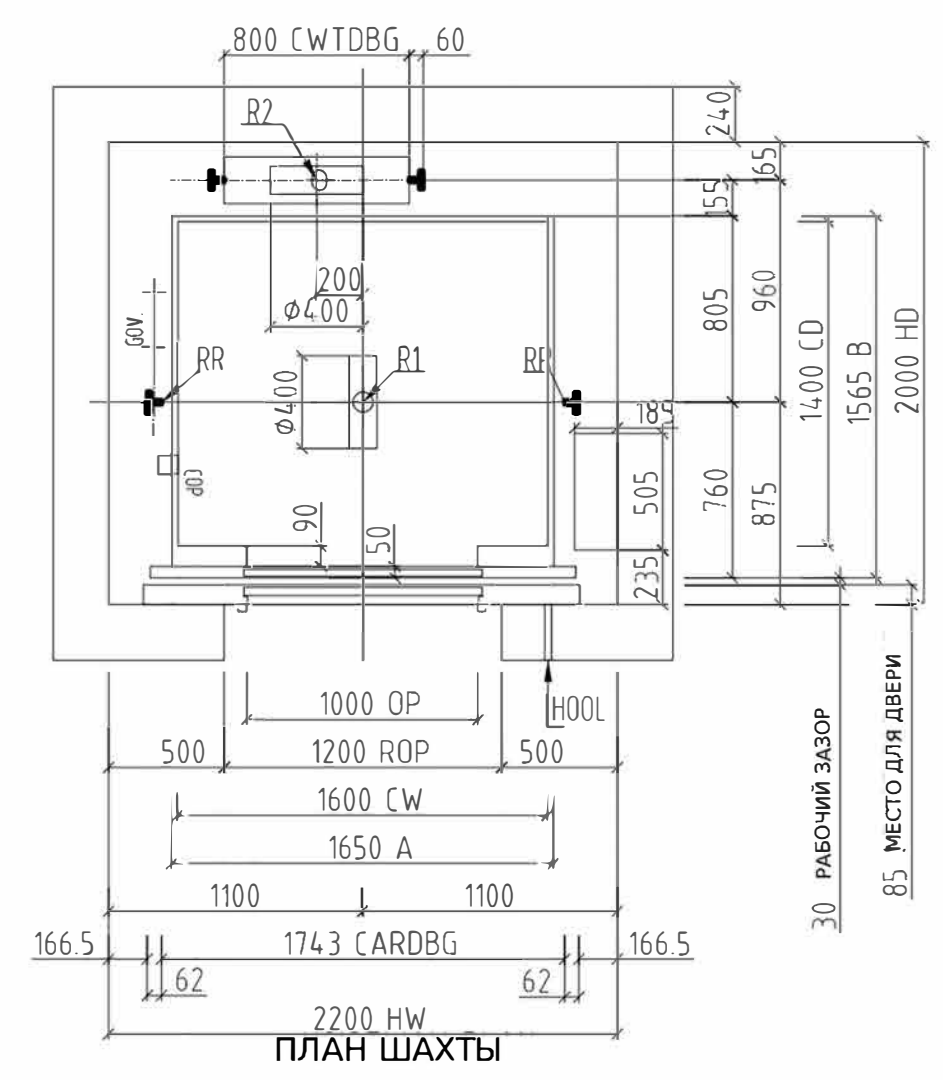

ТЕХНИЧЕСКИЕ ХАРАКТЕРИСТИКИ	
СКОРОСТЬ (м/с)	1.0
МОТОР	GETM1.9-100/0630-2S13-003
МОЩНОСТЬ МОТОРА (кВ)	4.3
НОМИНАЛЬНЫЙ ТОК (А)	10.6
ПУСКОВОЙ ТОК (А)	21.2

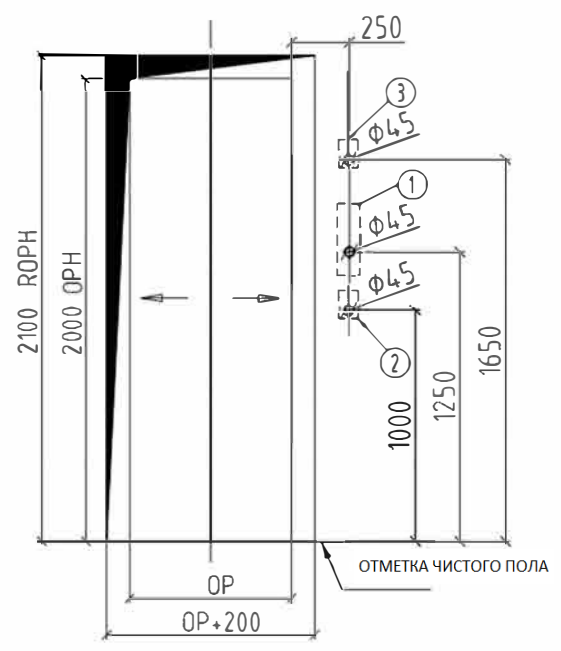

ЭТАЖИ

- 1) КНОПКА ЭТАЖА & ИНДИКАТОР ПОЛОЖЕНИЯ КАБИНЫ
- 2) ВЫКЛЮЧАТЕЛЬ ПАРКОВКИ (ТОЛЬКО ОСНОВНОЙ ЭТАЖ)
- 3) АВАРИЙНЫЙ ВЫКЛЮЧАТЕЛЬ (ПРИ НАЛИЧИИ; ТОЛЬКО ОСНОВНОЙ ЭТАЖ). ОТВЕРСТИЕ ДЛЯ ПАНЕЛИ ВЫЗОВА (ВНУТРЕННИЙ ДИАМЕТР 45мм). РЕКОМЕНДУЕТСЯ ТРУБКА ИЗ ПВХ

ВИД СПЕРЕДИ

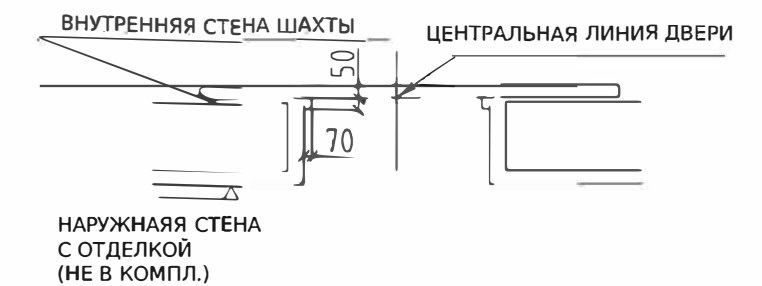
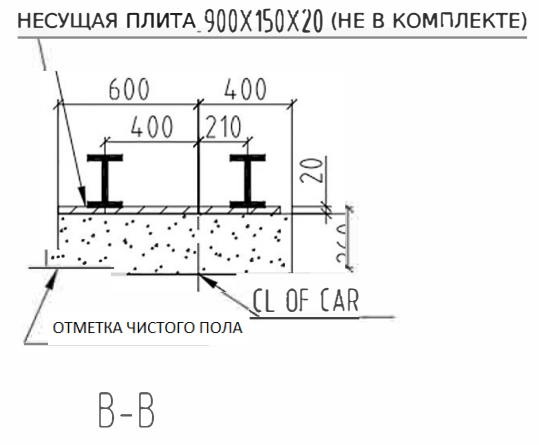
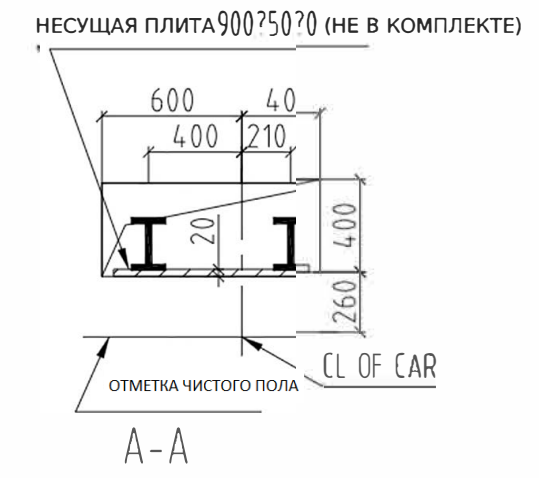

УЗКОЕ ОБРАМЛЕНИЕ

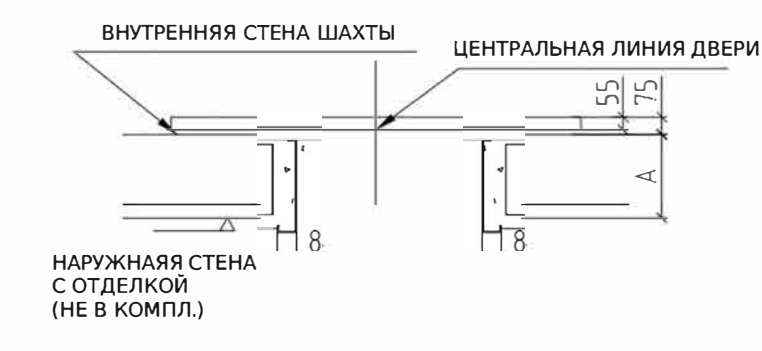

A = толщина стены + толщина отделки
(НЕ В КОМПЛЕКТЕ)

ШИРОКОЕ ОБРАМЛЕНИЕ

ПРИ ПРОИЗВОДСТВЕ РЕКОМЕНДУЕТСЯ ШИРОКОЕ ОБРАМЛЕНИЕ COD

Требования к владельцу здания и застройщику

- 1) В шахте не должно быть иных устройств или отверстий, кроме относящихся к лифту. Все находящиеся в шахте элементы должны отвечать требованиям пожарной безопасности.
- 2) Шахта должна иметь хорошее вертикальное расположение с погрешностью перпендикулярности 0 +25мм/0 30м, 0 +30мм/30 60 м, 0 +50мм/60 м. Минимальным размером горизонтального зазора считается указанный на чертеже размер шахты.
- 3) Противовес должен быть установлен на прочном основании на полу. Если в прямике имеется доступное персоналу место, то в него можно установить предохранитель противовеса.
- 4) Все проемы дверей шахты должны отвечать требованиям безопасности и быть оборудованы достаточно крепкими предохранительными барьерами. Их высота должна составлять не менее 1,2м.
- 5) В закрытой шахте необходимо сделать квадратное отверстие вентиляции, оборудованное защитной сеткой. Как правило, отверстие располагается внизу или вверху шахты. Площадь отверстия вентиляции должна составлять не менее 1% площади горизонтального разреза шахты.
- 6) Отверстия дверей шахты, панелей вызовов и пр., должны быть заполнены после установки лифта.
- 7) Более предпочтительна бетонная шахта. В случае, если шахта выложена из кирпича, на ней необходимо предусмотреть участки с бетонным покрытием высотой 300мм в местах установления направляющих скоб. Помимо этого, на краях верхнего и нижнего отверстий дверей шахты необходимо установить бетонные балки высотой 300мм и шириной, равной ширине шахты.
- 8) Необходима установка запасной двери (не менее 350мм в ширину и не менее 180мм в высоту). Запасная дверь не должна представлять доступ в шахту, если расстояние между соседними порогами дверей шахты более 11м.
- 9) Прямок шахты должен быть водонепроницаемым. Если есть водоотвод, то он должен быть установлен в углу прямока.
- 10) В соответствии с требованиями к техническим характеристикам, источник питания лифта должен быть подведен к машинному помещению и расположен в распределительной коробке с закрываемым защитным переключателем. Колебания источника питания не должны превышать ±7%. Нейтральный и защитный провода всегда должны быть разделены и сопротивление заземления должно быть не более 4 ом.
- 11) Сила реакции на рисунке включает фактор столкновения, если не указано иное.
- 12) Детали, не поставляемые в комплекте, такие как несущая плита, должны быть предварительно установлены перед установкой лифта.
- 13) Температура в шахте должна быть в пределах 5-40°C. Пол в машинном помещении должен быть плоским и выдерживать среднюю нагрузку в 7,0кН на м2.

Примечания:

- 1) Технические характеристики являются важной составляющей технической документации и должны быть строго соблюдены. В случае отсутствия необходимой информации в вышеизложенных пунктах, обращайтесь к межгосударственному стандарту EN81.
- 2) В случае несоблюдения заказчиком требований к техническим характеристикам, ответственность за любые изменения и последствия лежит на заказчике.
- 3) В случае необходимости внесения изменений в чертеж проинформируйте нас в письменном виде. Не вносите изменений без согласования с нами.

ТЕХНИЧЕСКИЕ ХАРАКТЕРИСТИКИ

НОМЕР	630/1.0 MR
ГРУЗОПОДЪЕМНОСТЬ	630Kg
СКОРОСТЬ	1.0m/s
ТАКЕЛАЖ	2:1
УПРАВЛЕНИЕ	(VVVF)
МИН. ВЫСОТА ЭТАЖА	2.7m
ИСТОЧНИК ПИТАНИЯ	380V (3P/5W) 50HZ
ИСТОЧНИК ОСВЕЩЕНИЯ	220V 50HZ

Подтверждение: Заказчик полностью согласен с производством оборудования в соответствии с чертежом.

Подпись : _____

Дата: _____

ПОПРАВКИ			НАГРУЗКИ (кН)	
НАЗВАНИЕ	ДАТА	ИЗМЕНЕНИЯ	R1=	64
			R2=	52
			R3=	38
			R4=	34
			RR=	21

НАЗВАНИЕ ПРОЕКТА:			
НОМЕР КОНТРАКТА:			
ЧЕРТЕЖ:		НОМЕР ПРОЕКТА:	JT-82007046
ПРОВЕРЕНО:		ДАТА:	2016.11.02
ИТОГО:		СТРАНИЦА 1 ЛИСТОВ 1	